



Mit Sicherheit.



OBERFLÄCHENVEREDELUNG
BE FARBKONZEPT
FÜR FENSTER, HAUSTÜREN UND ROLLLÄDEN

SCHÜCO
FIRST PARTNER



FARBBLICH IN SZENE GESETZT

Das Farbkonzept von BE Bauelemente gibt Ihnen eine Vielzahl an Gestaltungsmöglichkeiten für Ihre Fenster und Türen. Ob folierte Kunststoffprofile, pulverbeschichtete Aluminium-Oberflächen oder eloxierte Elemente: Alle Farben sind witterungsbeständig und pflegeleicht. Entscheiden Sie daher völlig frei!

Dieses Farbkonzept gibt Ihnen einen Überblick über die gesamte Palette. Am Ende der Broschüre finden Sie außerdem wertvolle Tipps und Empfehlungen für die Pflege der Oberflächen. Die Frische und Intensität der Farben bleiben dadurch lange vor Umwelteinflüssen geschützt und behalten ihren ursprünglichen Charakter.

Entwickeln Sie eigene Gestaltungsideen. Mit uns entscheiden Sie sich für Ästhetik und Funktionalität.



Inhalt

FARBWELT KUNSTSTOFFOBERFLÄCHE

- Standardfarben
- Sonderfarben

FARBWELT ALUMINIUMOBERFLÄCHE

- Standardfarben
- Sonderfarben
- Eloxal
- Spezialfarben

FARBWELT ROLLADENPANZER

- Kunststoff
- Aluminium | Alustrong

ALLGEMEINE INFORMATIONEN

WARTUNG UND PFLEGE

FARBWELT KUNSTSTOFFOBERFLÄCHE

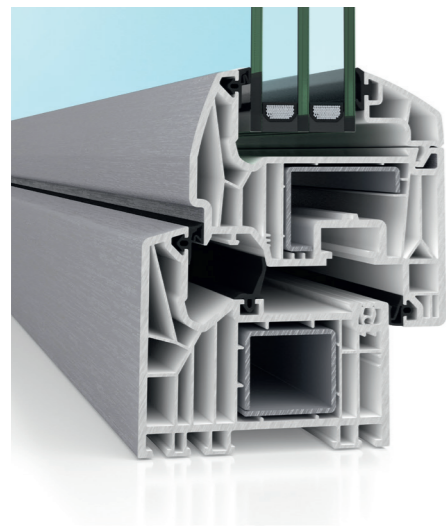

Für Kunststoffoberflächen stehen Ihnen Folien in verschiedenen Holzdekoren und Uni-Farben zur Verfügung. Mit Folie veredelte Kunststofffenster oder -türen sind besonders robust und witterungsbeständig. Sie sind schlag- und kratzfest. Über ihre gesamte Lebensdauer verändern sie daher kaum ihr Aussehen.

Holzmaserungen können durch eine spezielle Präge- und Drucktechnik in der Folie optisch nachgebildet werden. Bei Uni-Farben besteht die Möglichkeit eine Holzprägung zu wählen oder die Oberfläche glatt auszuführen. Die Farbfolien werden entweder ein- oder beidseitig aufgebracht.

Die Standard-Farbkombinationen entnehmen Sie bitte unserer Preisliste.



STANDARDFARBEN

9 FARBTÖNE

KS



Schwarz Ulti-Matt
(ähnlich RAL 9011)



Anthrazitgrau glatt
(ähnlich RAL 7016)

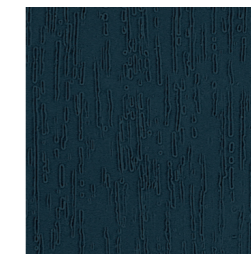

Anthrazitgrau genarbt
(ähnlich RAL 7016)

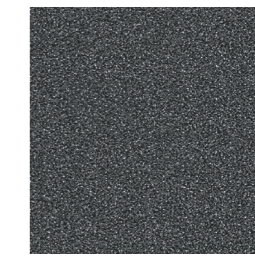

ähnlich DB 703



Basaltgrau glatt
(ähnlich RAL 7012)



Braun Dekor genarbt

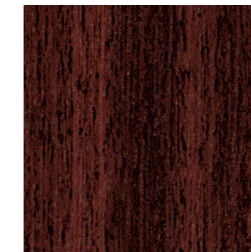

Mahagoni genarbt



Golden Oak genarbt



Nussbaum genarbt

SONDERFARBEN

32 FARBTÖNE AN RAL ANGELEHNT

KS



Schwarzgrau glatt
(ähnlich RAL 7021)



Quarzgrau genarbt
(ähnlich RAL 7039)



Basaltgrau genarbt
(ähnlich RAL 7012)



Rot genarbt
(ähnlich RAL 3011)



Tannengrün genarbt
(ähnlich RAL 6009)



Moosgrün genarbt
(ähnlich RAL 6005)



Stahlblau genarbt
(ähnlich RAL 5011)



Brillantblau genarbt
(ähnlich RAL 5007)



Signalgrau glatt
(ähnlich RAL 7004)



Achatgrau glatt
(ähnlich RAL 7038)

Die Darstellung aller Farben ist nicht verbindlich. Aus drucktechnischen Gründen sind Farbabweichungen unvermeidlich. Die Abbildungen sind zum Farbabgleich ungeeignet und daher nicht als Farbkarte zu benutzen.

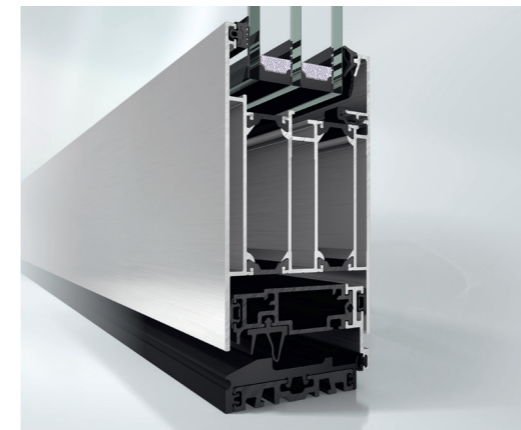
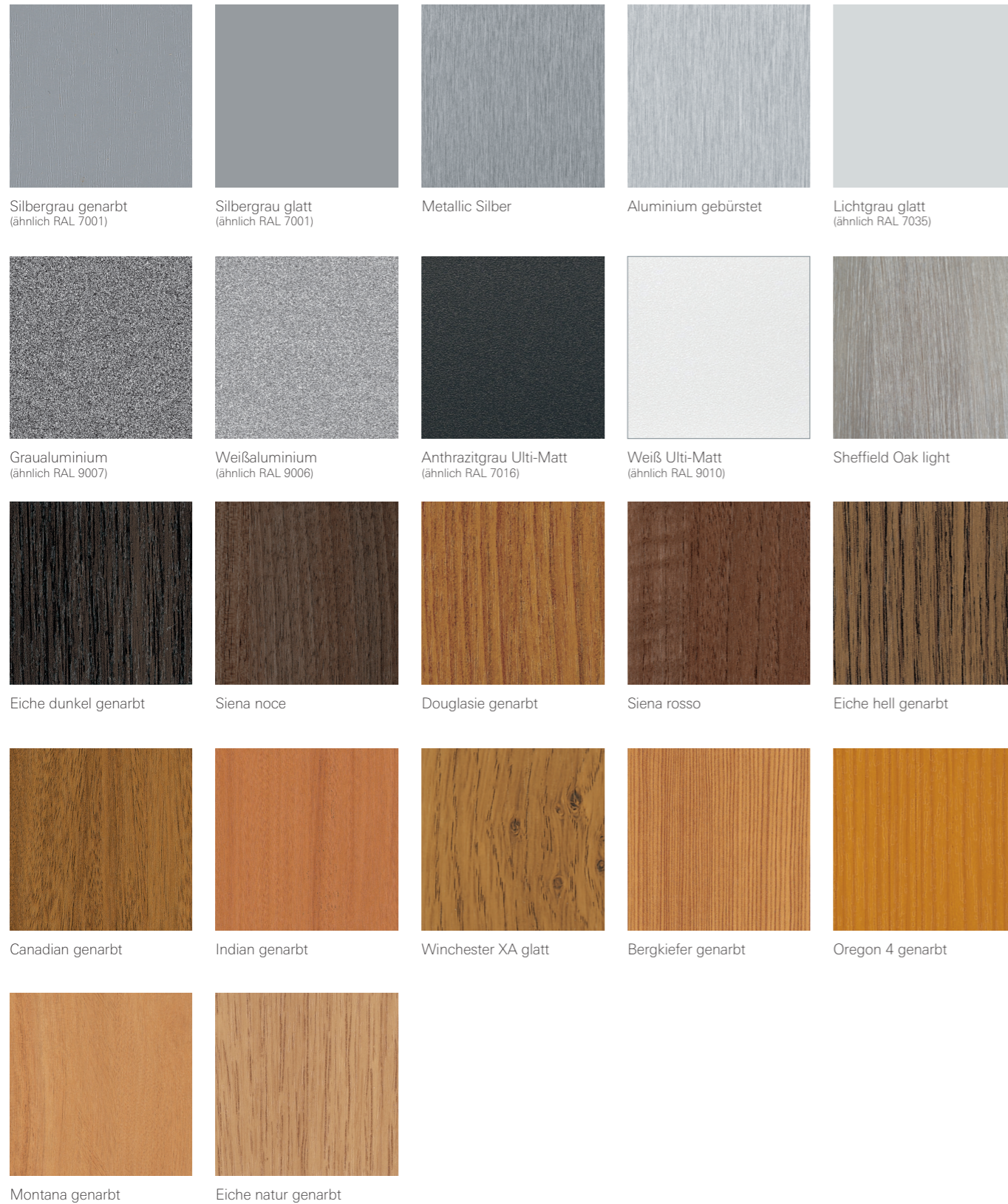

Mit unserem Farbspektrum können Sie Ihre individuellen Wünsche erfüllen. Das Farbkonzept für Aluminium-Oberflächen umfasst eine Vielzahl klassischer und moderner Farben.

Unsere zehn beliebten Standardfarben können Sie innen und außen beliebig miteinander kombinieren. Alle Standardfarben sind wahlweise in matt glattverlaufend oder in tiefmatt Feinstruktur lieferbar. Die Oberfläche matt glattverlaufend ist spürbar flach. Die körnige Strukturausbildung bei tiefmatt Feinstruktur ist vergleichsweise fein zu fühlen. Auch alle Sonderfarben sind für den Innen- und Außeneinsatz geeignet und in matt glattverlaufend oder optional in tiefmatt Feinstruktur lieferbar.



Die von uns verwendeten Standard- und Sonderfarben für Aluminium-Oberflächen zeichnen sich durch ihre hochgradige Witterungsbeständigkeit aus. Sie müssen bei einer 12-monatigen Freibewitterung mindestens 50 % ihres ursprünglichen Glanzes behalten. Aufgrund der schlechtestmöglichen klimatischen Voraussetzungen, wird dieser Test in Florida durchgeführt.



Die Darstellung aller Farben ist nicht verbindlich. Aus drucktechnischen Gründen sind Farbabweichungen unvermeidlich. Die Abbildungen sind nicht zum Farbabgleich geeignet und daher nicht als Farbkarte zu benutzen.

SONDERFARBEN

113 FARBTÖNE AN RAL UND 7 AN DB ANGELEHNT

ALU



Grünbeige* RAL 1000 Beige RAL 1001 Sandgelb RAL 1002 Braunbeige RAL 1011 Perlweiß RAL 1013



Elfenbein RAL 1014 Hellelfenbein RAL 1015 Graubeige RAL 1019 Olivgelb* RAL 1020 Ockergelb RAL 1024



Currygelb RAL 1027 Karminrot RAL 3002 Rubinrot RAL 3003 Purpurrot RAL 3004 Weinrot RAL 3005



Oxidrot RAL 3009 Braunrot RAL 3011 Tomatenrot* RAL 3013 Verkehrsrot RAL 3020 Pastellviolett RAL 4009



Violettblau RAL 5000 Grünblau* RAL 5001 Ultramarinblau RAL 5002 Saphirblau RAL 5003 Brillantblau* RAL 5007

*Nicht in tiefmatt Feinstruktur erhältlich.

SONDERFARBEN

113 FARBTÖNE AN RAL UND 7 AN DB ANGELEHNT

ALU



Graublau RAL 5008 Azurblau RAL 5009 Enzianblau RAL 5010 Stahlblau RAL 5011 Lichtblau RAL 5012



Kobaltblau RAL 5013 Taubenblau RAL 5014 Himmelblau RAL 5015 Verkehrsblau* RAL 5017 Fernblau RAL 5023



Pastellblau RAL 5024 Smaragdgrün RAL 6001 Laubgrün RAL 6002 Olivgrün RAL 6003 Blaigrün RAL 6004



Moosgrün RAL 6005 Grauliv RAL 6006 Flaschengrün RAL 6007 Braungrün RAL 6008 Tannengrün RAL 6009



Resedagrün RAL 6011 Schwarzgrün RAL 6012 Schilfgrün RAL 6013 Gelboliv RAL 6014 Schwarzoliv RAL 6015

Die Darstellung aller Farben ist nicht verbindlich. Aus drucktechnischen Gründen sind Farbabweichungen unvermeidlich. Die Abbildungen sind nicht zum Farbabgleich geeignet und daher nicht als Farbkarte zu benutzen.

SONDERFARBEN

113 FARBTÖNE AN RAL UND 7 AN DB ANGELEHNT

ALU



Weißgrün RAL 6019 Blassgrün RAL 6021 Braunoliv RAL 6022 Kiefergrün RAL 6028 Pastelltürkis RAL 6034



Fehgrau RAL 7000 Silbergrau RAL 7001 Moosgrau RAL 7003 Signalgrau RAL 7004 Mausgrau RAL 7005



Beigegrü RAL 7006 Khakigrü RAL 7008 Grüngrü RAL 7009 Zeltgrü RAL 7010 Eisengrü RAL 7011



Braungrü RAL 7013 Schiefergrü RAL 7015 Schwarzgrü RAL 7021 Umbragrü RAL 7022 Betongrü RAL 7023



Graphitgrü RAL 7024 Granitgrü RAL 7026 Steingrü RAL 7030 Blaugrü RAL 7031 Kieselgrü RAL 7032

*Nicht in tiefmatt Feinstruktur erhältlich.

10 FARBBESCHICHTUNG

SONDERFARBEN

113 FARBTÖNE AN RAL UND 7 AN DB ANGELEHNT

ALU



Zementgrü RAL 7033 Lichtgrü RAL 7035 Platingrü RAL 7036 Achatgrü RAL 7038 Quarzgrü RAL 7039



Fenstergrü RAL 7040 Verkehrsgrü A RAL 7042 Verkehrsgrü B RAL 7043 Seidengrü RAL 7044 Telegrü 1 RAL 7045



Telegrü 2 RAL 7046 Telegrü 4 RAL 7047 Ockerbraun RAL 8001 Signalbraun RAL 8002 Lehmbraun RAL 8003



Kupferbraun RAL 8004 Rehbraun RAL 8007 Olivbraun RAL 8008 Nussbraun RAL 8011 Rotbraun RAL 8012

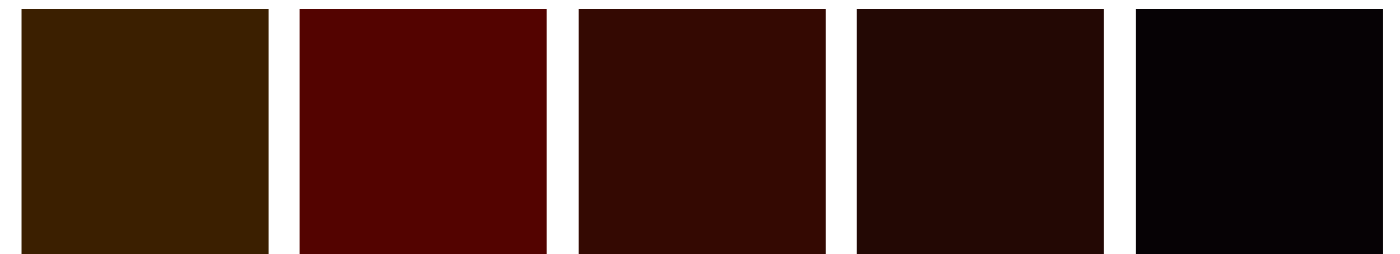

Sepiabraun RAL 8014 Kastanienbraun RAL 8015 Mahagonibraun RAL 8016 Schokoladenbraun RAL 8017 Graubraun RAL 8019

Die Darstellung aller Farben ist nicht verbindlich. Aus drucktechnischen Gründen sind Farbabweichungen unvermeidlich. Die Abbildungen sind nicht zum Farbabgleich geeignet und daher nicht als Farbkarte zu benutzen.

 EIN UNTERNEHMEN DER SCHWEIKER GRUPPE

BE
FENSTER + TÜREN

SONDERFARBEN

113 FARBTÖNE AN RAL UND 7 AN DB ANGELEHNT

ALU



Schwarzbraun RAL 8022 Orangebraun* RAL 8023 Blaußbraun RAL 8025 Terrabraun RAL 8028 Cremeweiß RAL 9001



Grauweiß RAL 9002 Signalweiß RAL 9003 Signalschwarz RAL 9004 Reinweiß RAL 9010 Graphitschwarz RAL 9011



Verkehrsschwarz RAL 9017 Papyrusweiß RAL 9018 SO 8077 DB 301 DB 501

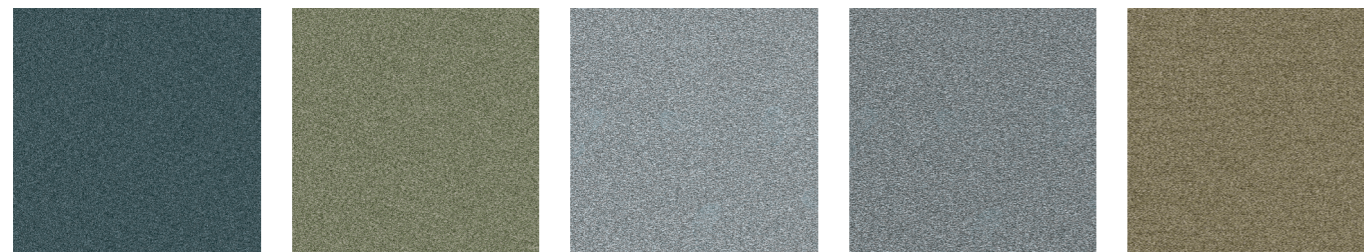

DB 502 DB 601 DB 701 DB 702 DB 704



DB-Farben und damit die Namensgebung sind auf ihre Verwendung bei der Deutschen Bahn zurückzuführen.

*Nicht in tiefmatt Feinstruktur erhältlich.

ELOXAL

ALU



EV1 (Silberfarbton) C34 (Dunkelbronze) C35 (Schwarz)

ELOXAL bietet einen langanhaltenden Witterungs- und Korrosionsschutz. Eloxierte Oberflächen sind außerdem robust und kratzfest. Da die Oberflächenschicht des Metalls, die sogenannte Oxidschicht transparent ist, bleibt der metallische Glanz des Materials und somit die Metalloptik erhalten.

Bitte beachten: Durch den Werkstoff und das Produktionsverfahren bedingt, ergeben sich Farbabweichungen beziehungsweise Schattierungsunterschiede in der Ansicht. Verschiedene Produktionschargen führen ebenfalls dazu. Je nach Perspektive und Lichtverhältniss verstärkt sich der optische Eindruck.



Elektrolytische OXidation von ALuminium bezeichnet das Verfahren, mit dem das Aluminium behandelt wird. Diese kontrollierte elektrochemische Oxidation führt nach mehreren Schritten zu einer bestimmten Oberflächenstruktur.

Beim Vorbehandlungsverfahren E1 wird die Oberfläche geschliffen. Daraus resultiert eine einheitliche stumpfmatte Oberfläche. Oberflächenfehler werden weitestgehend beseitigt.

Beim Vorbehandlungsverfahren E6 wird die Oberfläche chemisch gebeizt, wodurch eine seidmatten Oberfläche entsteht. Hierbei werden Oberflächenfehler reduziert, allerdings nicht ganz beseitigt.

SPEZIALFARBEN FARBTÖNE NACH WUNSCH

ALU

Über unser Farbkonzept hinaus, erfüllen wir gerne auch weitere Farbwünsche. Mit dem Sortiment der Spezialfarben erhalten Sie einen noch größeren farblichen Gestaltungsraum. Wir helfen Ihnen gerne dabei, sich für die richtige Farbe zu entscheiden. Unsere Zielsetzung ist es, Ihnen neue Wege der Farbvielfalt zu eröffnen.

Bitte sprechen Sie uns an.

Die Darstellung aller Farben ist nicht verbindlich. Aus drucktechnischen Gründen sind Farbabweichungen unvermeidlich. Die Abbildungen sind nicht zum Farbabgleich geeignet und daher nicht als Farbkarte zu benutzen.

FARBWELT ROLLADENPANZER

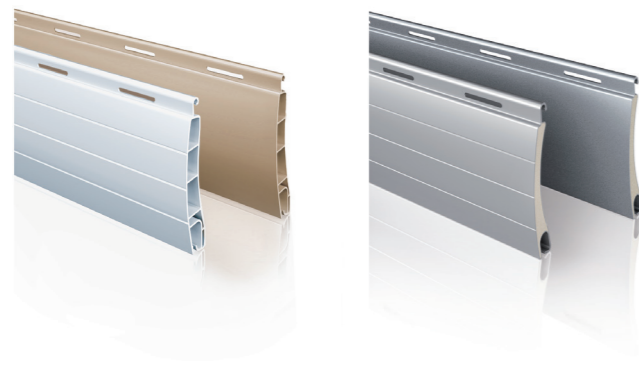

Wählen Sie die passende Farbe für Ihren Rollladenpanzer.

Bei der Entscheidung kann die Fassade des Hauses eine Orientierung bieten. Diese sollte mit der Farbe des Rollladenpanzers harmonisieren.

FARBEN FÜR KUNSTSTOFFROLLADENPANZER



Weiß

Hellgrau

Grau

Beige

FARBEN FÜR ALUMINIUMROLLADENPANZER

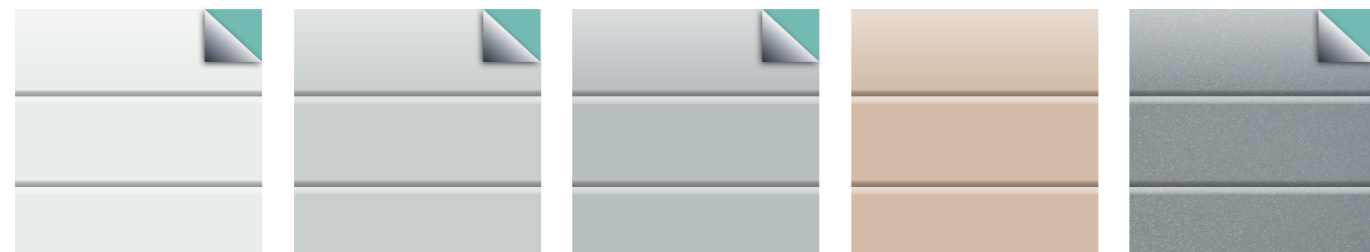

Weiß

Hellgrau

Grau

Beige

Aluminium natur

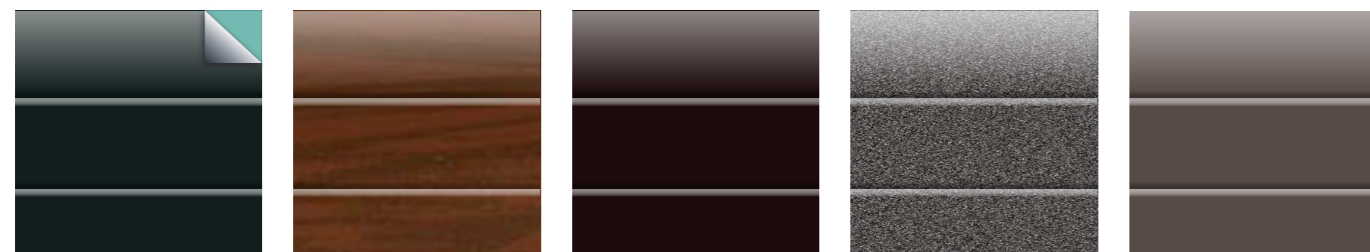

Anthrazitgrau (ähnlich RAL 7016)

Teak

Dunkelbraun

DB 703

Marron



ALLGEMEINE INFORMATIONEN

FARBESCHICHTUNG

Das jeweilige Beschichtungsverfahren führt zu einer optischen und funktionalen Veredelung von Oberflächen. Rein praktisch dient es dem Korrosionsschutz, insbesondere bei Aluminium-Oberflächen. Würden lediglich rohe Aluminiumprofile verbaut werden, käme es schnell zu dieser zerstörenden chemischen Reaktion.

Unsere Standard- und Sonderfarben erfüllen geltende Qualitätsrichtlinien, wie zum Beispiel die der gütegesicherten Qualität für beschichtete Oberflächen aus Aluminium der GSB International.

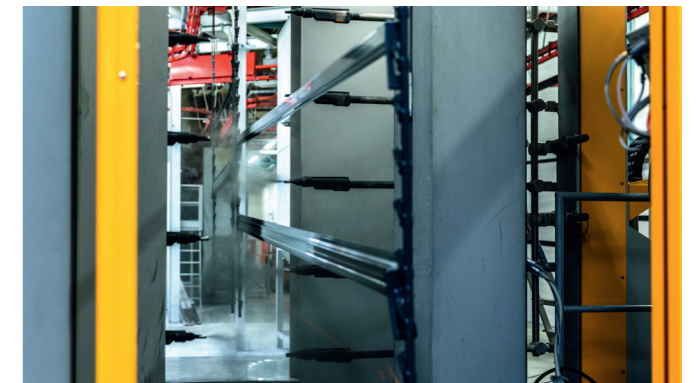

WARTUNG UND PFLEGE

KUNSTSTOFFOBERFLÄCHEN

Ihre Fenster und Türen sind mit hochwertigen, gütegesicherten PVC-Folien veredelt, die UV- und Witterungsbeständigkeit gewährleisten. Zum Schutz dieser Folien ist eine zweite, farblose Acrylat-Deckfolie dauerhaft aufgetragen. Anlösende oder scheuernde Reinigungsmittel zerstören diese Schutzschicht.

Achten Sie bei der Pflege auf die Angaben in der Gebrauchsanweisung. Berücksichtigen Sie bitte die Einwirkzeit der speziell dafür vorgesehenen Kunststoffreiniger. Grundsätzlich sollten die Oberflächen mit Wasser gründlich nachgespült beziehungsweise abgewaschen werden. Verwenden Sie keinesfalls Spiritus. Von herkömmlichen Reinigungsmitteln wird abgeraten. Diese können unter Umständen und je nach Dauer der Anwendung zu problematischen Ergebnissen führen oder die Oberflächen angreifen.

ALUMINIUMOBERFLÄCHEN

Bei pulverbeschichteten Aluminium-Oberflächen oder eloxierten Elementen zählt neben Glanz und Farbton auch die Reinigungsfähigkeit. Aus Produkthaftungs-

BE UNTERSTÜTZT SIE BEI PFLEGE UND WARTUNG



Als Hersteller von Fenstern, Türen und Rollläden bieten wir Ihnen ein hochwertiges Angebot an Pflege- und Wartungsartikeln.

Sprechen Sie uns gerne an.

Ergänzende Hinweise finden Sie in unserer Bedienungs- und Wartungsanleitung auf www.be-fenster-tueren.de

gründen ist eine zweimalige Reinigung pro Jahr notwendig. Verwenden Sie nur kratzfreie Tücher und Schwämme. Hartnäckige Verschmutzungen sollten grundsätzlich vom Fachmann entfernt werden.

Grundsätzlich gilt: Konservierte Oberflächen sind länger vor Umwelteinflüssen geschützt.

Die Darstellung aller Farben ist nicht verbindlich. Aus drucktechnischen Gründen sind Farbabweichungen unvermeidlich. Die Abbildungen sind nicht zum Farbabgleich geeignet und daher nicht als Farbkarte zu benutzen.



Ihr Fachhändler berät Sie gerne:



www.tks-sonnenschutz.de | Tel. 02182- 5700160



20 JAHRE
GARANTIE



GEPRÜFTE
SICHERHEIT



KFW FÖR-
DERFÄHIG



DIN
KONFORM



GEPRÜFTE
QUALITÄT

Aus reproduktions- und drucktechnischen Gründen, ist die Darstellung der Farben und Oberflächenstrukturen nicht verbindlich. Gleiches gilt für die genaue Übereinstimmung zu den RAL-, DB- und SO-Farbtönen. Sie sind an die Farbsystematiken angelehnt. Ebenfalls wirken die Farben bei unterschiedlichen Lichtverhältnissen, Tages- und Jahreszeiten sowie aufgrund vorgegebener Einbausituationen, unterschiedlich. Die Abmessungen der Darstellungen sind maßstäblich nicht verbindlich. Änderungen, die dem technischen Fortschritt dienen, sind vorbehalten.

BE 1026 / 07.22 / Printed in Germany. Änderungen und Irrtümer vorbehalten. Abbildungen ähnlich.

BE BAUELEMENTE GMBH | INDUSTRIESTR. 21 – 31 | 33818 LEOPOLDSHÖHE-GRESTE
T +49 5202 491-0 | F +49 5202 491-223 | WWW.BE-FENSTER-TUEREN.DE

Mit Sicherheit.